

テレビコマーシャルでおなじみのパナソニック「テクノストラクチャー工法の家」。「高品質で低価格な住宅！」

パナソニック
テクノストラクチャー
強さの秘密
大公開!!

木と鉄骨で建てる 第三の工法の家 [構造見学会]

同時開催

分譲地とモデルハウス キャンペーン

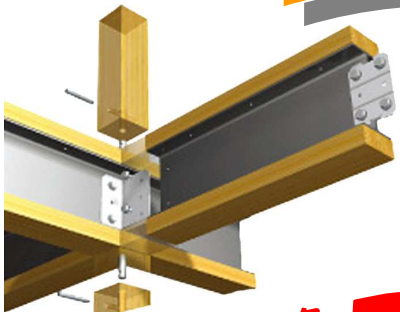

性能表示最高ランク
耐震等級3

突大振動実験で震度7をクリア
テクノストラクチャーの構造仕様は、阪神大震災クラス(震度7相当)の揺れを5度にわたって加える実験もクリア。激震に耐える高い構造強度が立証されています。



あなたの家を守るパナソニック耐震住宅工法
テクノストラクチャーオリジナル複合梁
(テクノビーム)や石田屋4寸柱など、地震に強い構造がご覧いただけます。
ぜひこの機会に見て触れて感じてください。

鉄と木の複合梁「テクノビーム」

構造の要を、テクノビームで強化
主要構造部材である梁には、H形鋼を木で挟んだ複合梁「テクノビーム」を採用。同サイズの木製梁に比べ、曲げ強度は約3倍、たわみ量は1/4以下という優れた強度で住まいを強固に支え、長期荷重によるたわみの増加も抑えます。



テクノストラクチャーの構造計算書付



388項目におよぶ構造計算書は
テクノストラクチャーの強さのこだわりです

施工品質にもこだわっています!

テクノストラクチャー工法は、誰でも施工できる工法ではありません。
テクノストラクチャーの住宅を建設できるのは、所定の研修を修了し、パナソニック電工が認定した施工認定店だけです。認定を受けた施工管理者が現場を管理し、地元で密着した顔の見える責任施工で安心をお届けします。

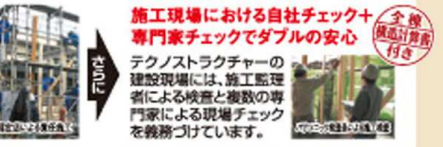

★開催日

9月3日(土), 4日(日)

★時間 10時~17時まで

お気軽にお問い合わせ下さい!
現地でお待ちしています。



オネスティーハウス

株式会社

石田屋 (児玉工業団地、本庄児玉店)



0120-831-452

国土交通大臣(3)第5637号 / 建築業 国土交通大臣(般-20)第22915号 / 一級建築士事務所 県知事登録(群)第3482号

○お施主様のご好意により見学会を開催することが出来ました。

オネスティータウン植竹分譲地 と ウニクス上里モデルハウス

残りわずか分譲地おすすめポイント!

- ★ 神川町役場やスーパーに近く 学校や駅も最寄で便利!
- ★ 全陽当り良好! 南6m道路!

★ご成約特典★
パナソニック商品のプレゼントや
数々のお得なご提供!

【区画图】 (※地図は裏面)



※図面と現況が異なる場合、現況優先します。
分筆確定前のため、多少面積の増減がある可能性があります。

今話題の「耐震」と「省エネ」を体感!
夏涼しく、冬暖かい! Prima eco

パナソニック耐震住宅工法 テクノストラクチャー
プリマ エコ



地震に強い家。 (ウニクスモデルハウス公開中)

ウニクス上里 見学会場ご案内図



拡大図



パナソニック耐震住宅工法 テクノストラクチャー
プリマ

未来を見つめたオール電化の住まい。

36.9万
1坪当り消費税込

パナソニック耐震住宅工法 テクノストラクチャー
プリマ エコ

人と環境に優しい断熱材、呼吸する壁の家。

38.9万
1坪当り消費税込

区画	面積	キャンペーン価格
A	241.73㎡(73.12坪)	570万円
B	済	ご契約済
C	211.61㎡(64.01坪)	600万円
D	済	ご契約済
E	済	ご契約済

《物件概要》
所在地: 神川町植竹 地目: 畑
都市計画区域: 非線引 用途地域: 無指定
建蔽率: 60% 容積率: 200%
設備状況: 東京電力・プロパンガス・公営水道・浄化槽
その他: 水道加入金別途 給排水・ブロック負担等 367,500円

詳しくは石田屋ホームページをご覧ください。

オネスティーハウス 石田屋

検索

HPアドレス
<http://www.ishidaya-net.co.jp/>

●不動産業 国土交通大臣免許(3)第5637号 ●一級建築士事務所 別当登録(第)第3482号 ●総合建設業 国土交通大臣許可(般-20)第22915号

株式会社 石田屋
本庄児玉店 [児玉工業団地内]

0120-831-452

ISO9001
認証取得